

**HYUNDAI**  
POWER PRODUCTS

**ACCUOPLADER**

**HCH40V26-A**

---

**ORIGINELE HANDLEIDING**

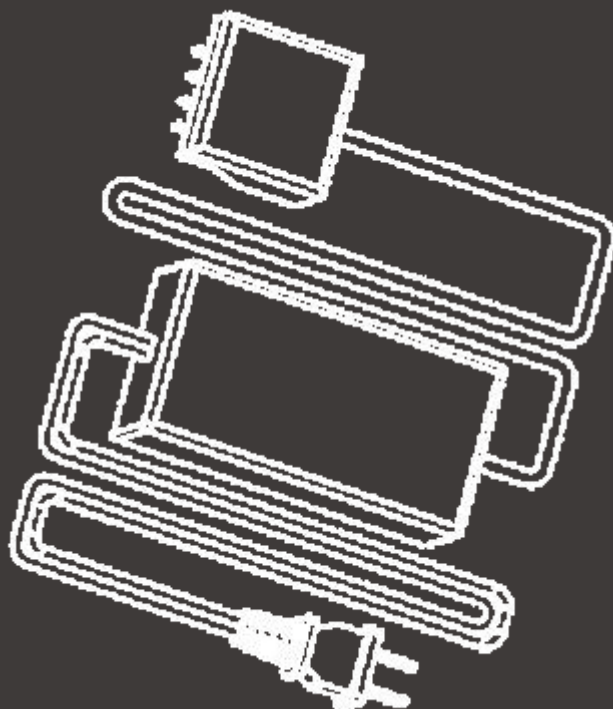

# ALLE VEILIGHEIDSINSTRUCTIES BELANGRIJKE

## VEILIGHEIDSINSTRUCTIES

Bij het gebruik van elektrische producten moeten de basisvoorzorgsmaatregelen, en het volgende altijd in acht worden genomen:

1. LEES EN VOLG ALLE VEILIGHEIDSINSTRUCTIES
2. Lees en volg alle instructies die op het product worden vermeld of die met het product zijn meegeleverd.
3. Bij een apparaat met een netsnoer, mag u geen verlengsnoer gebruiken.
4. Raadpleeg de nationale elektrische voorschriften van ANSI/NFPA 70 in het bijzonder voor de bedradingen en de spelingen van vermogens- en elektriciteitsgeleiders.
5. De installatie en elektrische bedrading moeten worden uitgevoerd door een gekwalificeerd persoon in overeenstemming met alle van toepassing zijnde voorschriften en normen, waaronder een brandbestendige constructie.
6. Bij een apparaat met een netsnoer, mag u de installatie niet uitvoeren of het apparaat gebruiken binnen 3 meter van een zwembad.
7. Bij een apparaat met een netsnoer, mag u het niet gebruiken in een badkamer.

**BEWAAR DEZE INSTRUCTIES** - deze handleiding bevat belangrijke veiligheids- en gebruiksinstructies voor elektrische apparaten.



**WAARSCHUWING!** Lees alle veiligheidswaarschuwingen en instructies. Het niet opvolgen van de waarschuwingen en instructies kan resulteren in een elektrische schok, brand en/of ernstig letsel.

**Bewaar alle waarschuwingen en instructies voor toekomstig gebruik.**

## VEILIGHEIDSINSTRUCTIES

Dit apparaat mag worden gebruikt door kinderen van 8 jaar en ouder als ze voortdurend onder toezicht staan. Dit apparaat kan worden gebruikt door personen met verminderde fysieke, sensorische of mentale capaciteiten of gebrek aan ervaring en kennis op voorwaarde dat zij onder toezicht staan of instructies hebben ontvangen over het veilig gebruik van het apparaat en de desbetreffende gevaren begrijpen.

Kinderen mogen niet met het apparaat spelen.

De reiniging en het gebruikersonderhoud mag niet door kinderen worden gedaan, tenzij ze onder toezicht staan.



**WAARSCHUWING!** Bij het gebruik van de acculader moeten de volgende elementaire veiligheidsvoorzorgen in acht worden genomen om u te beschermen tegen elektrische schokken, letsel en brandwonden.

■ Lees en volg deze instructies voordat u het apparaat gebruikt.

- Alleen de volgende accu's kunnen worden opgeladen met deze oplader: HBAT40V4-A
- Deze oplader mag alleen binnenshuis worden gebruikt onder droge omstandigheden.
- Deze oplader is niet bedoeld om een ander type accu op te laden en mag nooit worden gebruikt in een explosieve of ontvlambare omgeving.
- Niet-oplaadbare accu's kunnen niet worden opgeladen met deze acculader.
- Om u te beschermen tegen het risico op elektrische schokken, mag u het apparaat, het snoer of de stekker niet onderdompelen in water of een andere vloeistof.
- Controleer voordat u het apparaat gebruikt of het netsnoer en de stekker niet zijn beschadigd.
- Het apparaat mag niet vochtig zijn en mag niet in een vochtige omgeving worden gebruikt.
- Gebruik het apparaat niet als het is blootgesteld aan zware schokken of stoten of op een andere manier is beschadigd.
- Vanwege de hitte die wordt geproduceerd tijdens het opladen, mag de acculader niet op een brandbaar oppervlak of in een ontvlambare omgeving worden gebruikt.
- Bedek de ventilatiesleuven niet.
- U mag het apparaat nooit zelf demonteren.
- Gevaar voor een elektrische schok of brand kan worden veroorzaakt door een onjuiste hermontage.
- Wanneer het apparaat niet in gebruik is en voorafgaand aan reinigings- en onderhoudswerken,

haalt u de stekker uit het stopcontact.

■ Tijdens het opladen moet de accu en de oplader in een goed geventileerde ruimte worden geplaatst. Storingen tijdens het opladen kunnen worden veroorzaakt als u de oplader opslaat en gebruikt op plekken waar de temperatuur hoger is dan + 40 °C; dit moet worden vermeden. Het opladen van accu's in gesloten kasten, in de buurt van warmtebronnen (radiatoren, felle zon) enz. kan ertoe leiden dat warmte wordt opgehoopt en het apparaat wordt beschadigd.

■ Als u de accu niet gebruikt, haalt u deze uit de acculader en haalt u de stekker uit het stopcontact.

■ Bescherm de contactpunten van de accu met een metalen voorwerp om kortsluiting te voorkomen, omdat dit brand of een explosie kan veroorzaken.

■ Bevestig of plak geen naamplaatjes of borden op het apparaat. De beschermende isolatie kan daardoor ondoeltreffend zijn. Zelfklevende labels worden aanbevolen.

■ Als het netsnoer beschadigd is, moet het worden vervangen door de fabrikant, de technische dienst of een gelijkwaardig gekwalificeerd persoon om gevaar te voorkomen.



**WAARSCHUWING! Steek geen voorwerpen in de ventilatiesleuven of de oplaadaansluiting.**

Dit kan schade aan het apparaat veroorzaken en kan het risico op persoonlijk letsel en schade aan bezittingen verhogen.

**⚠ WAARSCHUWING!** Wijzig het oorspronkelijke ontwerp of de oorspronkelijke functie van het apparaat niet. Dit kan het risico op ernstig persoonlijk letsel of schade aan bezittingen verhogen.

**⚠ WAARSCHUWING!** Controleer voordat u uw product aansluit of de gebruikte voedingsspanning overeenkomt met die aangegeven op het typeplaatje.

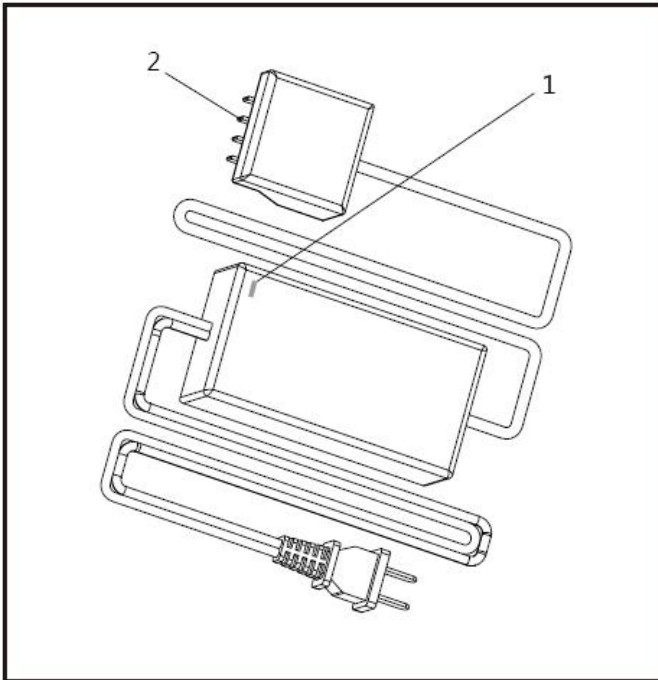

Haal de accupoort eruit wanneer u het opladen is voltooid

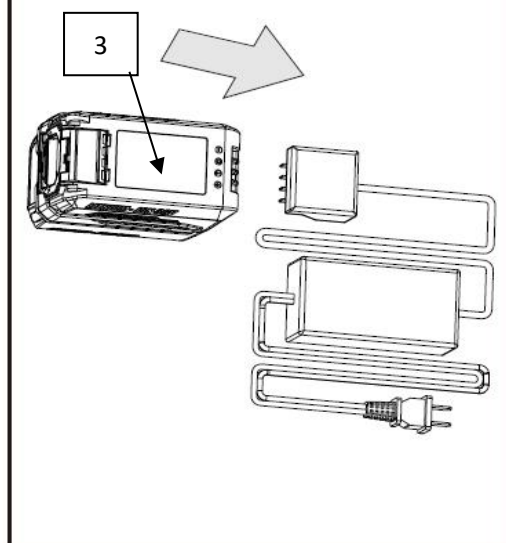

Plaats de accupoort om het opladen te beginnen.

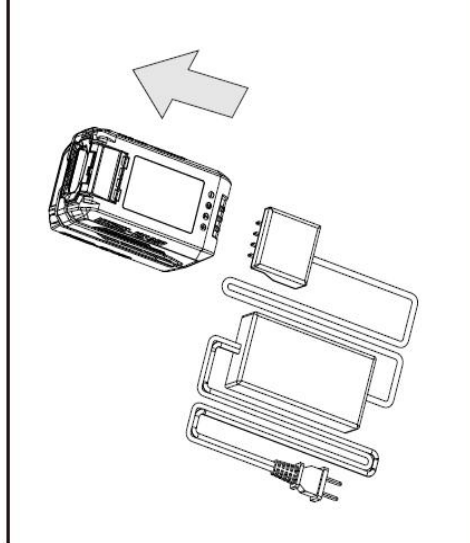

## OPGEGEVEN GEBRUIKSVOORWAARDEN

Het product is alleen bedoeld voor het opladen van Li-ion-accu's van 36 V. Zie de TECHNISCHE GEGEVENS voor meer informatie.

Als het netsnoer beschadigd is, moet het worden vervangen door de fabrikant, de technische dienst of een gelijkwaardig gekwalificeerd persoon om gevaar te voorkomen.

## BESCHRIJVING

1. Rood lampje
2. Accupoort
3. Accu

## GEBRUIK

 **WAARSCHUWING!** Als u gewoon bent om het product te gebruiken, moet u ervoor zorgen dat u niet achteloos wordt. Vergeet niet dat een fractie van een seconde voldoende is om ernstig letsel op te lopen.

 **WAARSCHUWING!** Gebruik geen hulpstukken of accessoires die niet worden aanbevolen door de fabrikant van dit product. Het gebruik van niet aanbevolen toebehoren of accessoires kan leiden tot ernstig persoonlijk letsel.

 **WAARSCHUWING!** Gebruik de oplader nooit op plekken waar ontvlambare of explosieve gassen of dampen kunnen voorkomen. Blijf ver weg van olie-, verf- en reinigingsmiddelen en verwarmingssystemen op gas.

 **WAARSCHUWING!** Laad accu's op in een goed geventileerde ruimte. Blokkeer de ventilatieopeningen van de oplader niet. Houd ze schoon om goede ventilatie mogelijk te maken.

### DE ACCU OPLADEN

Accu's geleverd met een accu die enigszins is opgeladen om mogelijke problemen te voorkomen. Daarom moet u ze opladen totdat het groene lampje aan de voorkant van de oplader brandt.



## **EEN HETE ACCU OPLADEN**

Wanneer u een apparaat continu gebruikt, wordt de accu heet. Laat een accu bijna 30 minuten afkoelen voordat u hem opnieuw probeert op te laden.

**OPMERKING:** Deze situatie doet zich alleen voor als door continu gebruik van een apparaat de accu heet wordt. Dit gebeurt niet onder normale omstandigheden. Raadpleeg **EEN KOELE ACCU OPLADEN** om een accu normaal op te laden. Als de acculader de accu onder normale omstandigheden niet oplaadt, moet u zowel de accu als de oplader voor elektrische controle naar het dichtstbijzijnde erkende servicecentrum brengen.

## **EEN KOELE ACCU OPLADEN**

Laad de Li-ion-accu's van 36 V alleen op met deze oplader. Zorg ervoor dat de spanning de normale huishoudelijke spanning is: gebruik alleen 100-240V AX 50/60Hz, wisselstroom.

Zorg ervoor dat de accu in de oplader is bevestigd voordat u deze begint op te laden.

1. Steek de stekker van de oplader in het stopcontact.
2. Plaats de accu in de oplader, waarbij u erop moet letten dat de verhoogde ribbe op de accu overeenkomt met de groef in de oplader.
3. Schuif de accu in de oplader om er zeker van te zijn dat de contacten van de accu goed aansluiten op de contacten in de oplader.

**OPMERKING:** Nadat het opladen is voltooid, blijft het groene lampje van de oplader branden totdat de accu uit de lader wordt verwijderd of de stekker van de

oplader uit het stopcontact wordt gehaald. De accu wordt tijdens het opladen lichtjes warm. Dit is normaal en duidt niet op een probleem. Plaats de oplader en accu niet in een extreem warme of koude omgeving.

Ze werken het best bij een normale kamertemperatuur.

**OPMERKING:** De oplader en accu moeten op een plek worden geplaatst waar de temperatuur hoger is dan 10 °C, maar lager dan 40°C.

**4.** Wanneer de accu volledig is opgeladen, haalt u de stekker uit het stopcontact en verwijdert u de accu.

### **Compatibele accu's**

HBAT40V4-A:36 V 4 Ah

## **BESCHERMINGSVOORZIENINGEN VAN DE ACCU**

Lithium-ion-accu's van 36 V zijn ontworpen met functies die de lithium-ion-cellen beschermen en de levensduur van de accu maximaliseren. Als het apparaat tijdens het gebruik stopt, laat u de trekker los om de werking te resetten en te hervatten. Als het apparaat nog steeds niet werkt, moet de accu worden opgeladen.

 **WAARSCHUWING!** Als er op enig moment tijdens het oplaadproces geen enkel lampje gaat branden, verwijdert u de accu uit de oplader om schade aan het product te voorkomen. Plaats geen andere accu. Breng de oplader en de accu naar het dichtstbijzijnde servicecentrum voor reparatie of vervanging.

## ONDERHOUD

Er bevinden zich geen door de gebruiker te repareren onderdelen of aanpassingen in de accu of oplader. Beide moeten worden teruggestuurd naar een erkend servicecentrum voor gespecialiseerd onderhoud.

**⚠ WAARSCHUWING! Risico op letsel. Onderhoud, testen en reparaties mogen alleen worden uitgevoerd door erkende servicecentra. Wij raden onze klantenservice of geautoriseerde servicecentra aan.**

## DE OPLADER REINIGEN

**⚠ WAARSCHUWING! Koppel het netsnoer van de oplader los van de voeding voordat u deze reinigt om ernstig persoonlijk letsel te voorkomen.**

■ Reinig het oppervlak (behalve de labels) van de oplader met een vochtige doek en een mild reinigingsmiddel.

■ Gebruik geen sterke reinigingsmiddelen op de kunststof behuizing.

■ Bepaalde aromatische oliën, zoals dennen- en citroenolie, en oplosmiddelen, zoals kerosine, kunnen ze beschadigen.

■ Vocht kan gevaar voor schokken veroorzaken. Veeg vocht af met een zachte, droge doek.

■ Gebruik een kleine borstel of de luchtuitlaat van een kleine stofzuigerborstel om de ventilatieopeningen op

de oplader te reinigen.

■ Houd de ventilatieopeningen vrij van obstructies.

## OPSLAG

Bewaar de oplader op een koele, droge plek tussen 10 en 25 °C.

Het wordt niet aanbevolen om deze in een voertuig achter te laten wanneer het warm of koud is. Zorg ervoor dat er tijdens de opslag geen metalen vijlsel of spanen in de ventilatieopeningen kunnen vallen, want dit kan ernstige verwonding veroorzaken wanneer het apparaat de volgende keer wordt gebruikt.

## Functies van de lampjes

Stand	Rood	Groen
Stand-byvoeding	Uit	Aan
Opladen	Uit	Knipperen
Volledig opgeladen	Uit	Aan
Te warm, te koud	Knipperen	Knipperen
Defect	Knipperen	Uit

## TECHNISCHE GEGEVENS

Ingang	100-240~, 50/60 Hz, 1,8 A
Uitgang	36 V gelijkspanning (max. 40 V) 1,8 A
Acculader	Li-ion
Isolatieklasse	Klasse II

### ● Waarschuwing

- Controleer vóór gebruik of de uitgangsspanning en de stroom van de acculader geschikt zijn voor het opladen van de accu.
- Haal de stekker uit het stopcontact voordat u de accu aansluit of loskoppelt.
- De reiniging en het gebruikersonderhoud mag niet door kinderen worden gedaan, tenzij ze onder toezicht staan.
- Als de stekker niet in het stopcontact past, gebruikt u een adapter met de juiste configuratie voor het stopcontact.

### ● Onderhoud en reparaties

- Het apparaat mag niet worden opgeslagen in een vochtige omgeving of op plekken met corrosieve gassen. Berg deze op een plek buiten het bereik van kinderen op.
- Reinig het oppervlak van het apparaat en veeg het

alleen af met een droge doek.

-Het apparaat mag niet worden gedemonteerd. Neem contact op met de leverancier of fabrikant als het apparaat is beschadigd.

-Onderhoud en reparaties zijn onder normale omstandigheden niet vereist.

## SYMBOLEN



Veiligheidswaarschuwing



Lees de instructies voordat u de oplader gebruikt



Wettelijke conformiteitsmarkering. Het product voldoet aan toepasselijke wettelijke vereisten. Het product op de juiste manier verwijderen Deze markering geeft aan dat deze acculader en accu niet in de EU mogen worden weggegooid met ander huishoudelijk afval.



Om mogelijke schade aan het milieu of de menselijke gezondheid door ongecontroleerde afvalverwijdering te voorkomen, moet u deze op verantwoorde wijze recyclen om duurzaam hergebruik van materiaalbronnen te bevorderen.

Als u uw gebruikt apparaat wilt retourneren, gebruikt u de retour- en verzamelssystemen of neemt u contact op met de winkel waar u het product hebt aangeschaft. Ze nemen dit product aan voor milieuvriendelijke recycling.



Alleen voor gebruik binnenshuis

T3.15A Zekering

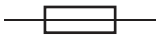

Klasse II

# HYUNDAI

## GARANTIE

De fabrikant biedt garantie op het product tegen materiaal- en fabricagefouten voor een periode van 2 jaar vanaf de oorspronkelijke aankoopdatum. De garantie is van toepassing als het product voor huishoudelijke doeleinden gebruikt wordt. De garantie breidt zich niet uit tot storingen als gevolg van normale slijtage en schade.

De fabrikant gaat akkoord met de vervanging van onderdelen die door de aangewezen distributeur als defect zijn geclassificeerd. De fabrikant aanvaardt geen aansprakelijkheid voor gehele of gedeeltelijke vervanging van de machine en/of voor eventuele gevolgschade.

### De garantie geldt niet voor defecten als gevolg van :

- onvoldoende onderhoud.
- assemblage, aanpassingen of abnormale bewerkingen van het product.
- onderdelen die aan normale slijtage onderhevig zijn.

### De garantie geldt niet voor:

- verzendings- en verpakingskosten.
- gereedschap dat gebruikt werd voor andere doeleinden dan waarvoor het is ontworpen.
- machines die gebruikt en onderhouden werden op een manier die niet is beschreven in de gebruikershandleiding.

Vanwege ons beleid van voortdurende productverbetering behouden wij ons het recht voor om specificaties zonder voorafgaande kennisgeving te wijzigen of aan te passen. Bijgevolg kan het product afwijken van de informatie in dit document, maar wijzigingen zullen zonder voorafgaande kennisgeving worden aangebracht als ze een verbetering ten opzichte van de vorige functie blijken te zijn.

### LEES DE HANDLEIDING ZORGVULDIG DOOR VOORDAT U DE MACHINE IN GEBRUIK NEEMT.

Geef bij het bestellen van onderdelen het onderdeelnummer of de code aan, deze vindt u in de onderdelenlijst in deze handleiding. Bewaar de aankoopbon; zonder deze is de garantie ongeldig. Om u verder te helpen met uw product, verzoeken wij u om telefonisch of via onze website contact met ons op te nemen:

- **+33 (0)9.70.75.30.30**
- **<https://services.swap-europe.com/contact>**

U moet een "ticket" aanmaken via hun platform.

- Registreer of maak uw account aan.
- Geef de gereedschapsreferentie aan.
- Kies het onderwerp van uw aanvraag.
- Licht uw probleem toe.
- Voeg deze bestanden toe in bijlage: factuur of kassabon, foto van het identificatieplaatje (serienummer), foto van het onderdeel dat u nodig heeft (bijvoorbeeld: kapotte transformatorstekkerpinnen).





# PRODUCT DEFECT

## WAT MOET IK DOEN ALS MIJN MACHINE DEFECT IS?

### Indien u uw product in een winkel heeft gekocht:

- a) Maak de brandstoftank leeg.
  - b) Zorg ervoor dat uw machine compleet (accessoires meegeleverd) en schoon is! Indien dit niet het geval is, zal de reparateur de machine weigeren.
- Ga naar de winkel met de complete machine inclusief kassabon of factuur.

### Indien u uw product op een website heeft gekocht:

- a) Maak de brandstoftank leeg
- b) Zorg ervoor dat uw machine compleet (accessoires meegeleverd) en schoon is! Indien dit niet het geval is, zal de reparateur de machine weigeren.
- c) Maak een SWAP-Europe after-sales service dossier (ticket) aan op de website: <https://services.swap-europe.com>. Bij de aanvraag op SWAP-Europe moet u de factuur en de foto van het naamplaatje bijvoegen.
- d) Neem contact op met het reparatiestation om de beschikbaarheid te garanderen voordat u de machine verwijdert.

Ga naar het reparatiestation met de complete machine verpakt, vergezeld van de aankoopfactuur en de stationsovernamefiche die kan worden gedownload zodra de after-sales service aanvraag is ingediend op de SWAP-Europe site

Voor machines met defecte BRIGGS & STRATTON-, HONDA- en RATO-motoren verwijzen wij u naar de handleiding.

Reparaties zullen worden uitgevoerd door de erkende motorfabrikanten van deze fabrikanten, zie hun website:

- <http://www.briggsandstratton.com/eu/fr>
- <http://www.honda-engines-eu.com/fr/service-network-page;jsessionid=5EE8456CF39CD572AA2AEEDFD290CDAE>
- <https://www.rato-europe.com/it/service-network>

**Gelieve uw originele verpakking te bewaren zodat u uw machine naar de after-sales dienst kunt retourneren of in een gelijkaardige doos met dezelfde afmetingen kunt verpakken.**

**Indien u vragen heeft over onze after-sales dienst, kunt u een verzoek indienen op onze website <https://services.swap-europe.com>**

**Onze hotline blijft tot uw beschikking op +33 (9) 70 75 30 30.**



# UITSLUITINGEN OP DE GARANTIE

## DE GARANTIE GELDT NIET VOOR :

- Het opstarten en instellen van het product.
- Schade als gevolg van normale slijtage van het product.
- Schade als gevolg van oneigenlijk gebruik van het product.
- Schade als gevolg van installatie of inbedrijfstelling die niet in overeenstemming is met de bedieningshandleiding.
- Carburateur-uitval na 90 dagen en carburateurvervuiling.
- Handelingen van periodiek en standaard onderhoud.
- Wijzigings- en demontage-acties die de garantie direct ongeldig maken.
- Producten waarvan de originele authenticiteitsmarkering (merk, serienummer) gedegradeerd, gewijzigd of verwijderd is.
- De vervanging van verbruiksartikelen.
- Het gebruik van niet-originele onderdelen.
- Breuk van onderdelen door stoten of spatten.
- Accessoires-defecten.
- Defecten en hun gevolgen ten gevolge van een externe oorzaak.
- Verlies van elementen en verlies door onvoldoende schroeven.
- Snij-elementen en eventuele schade door het loskomen van onderdelen.
- Overbelasting of oververhitting.
- Slechte kwaliteit van de voeding: spanningsuitval, verkeerde spanning, enz.
- Schade als gevolg van het niet-gebruik van het product gedurende de tijd die nodig is voor reparaties en meer in het algemeen de kosten van immobilisatie van het product.
- De kosten van een tegenexpertise door een derde partij op basis van een offerte van een SWAP-Europe-reparatiecentrum
- Het gebruik van een product met een defect of breuk die niet onmiddellijk door SWAP-Europe wordt gemeld en/of gerepareerd.
- Aantasting door transport en opslag\*.
- Repeteerstarters van meer dan 90 dagen.
- Olie, benzine, vet.
- Schade als gevolg van het gebruik van verkeerde brandstoffen of smeermiddelen.

\* Conform de transportwetgeving moet de schade als gevolg van het transport binnen 48 uur na waarneming per aangetekende brief met ontvangstbevestiging aan de vervoerders worden gemeld.

Dit document is een aanvulling op uw folder, die geen uitputtende lijst is.

**Let op:** alle bestellingen moeten worden gecontroleerd in aanwezigheid van de bezorger. In geval van weigering van de bestelling moet u eenvoudigweg de levering weigeren en uw weigering melden.

**Herinnering:** Reserveringen vormen geen beletsel voor kennisgeving per aangetekende brief A/R binnen 72 uur.

### Informatie :

Thermische apparaten moeten elk seizoen opnieuw winterklaar gemaakt worden (service beschikbaar op de SWAP-Europe website) Batterijen moeten worden opgeladen voor de opslag.

**HYUNDAI**  
POWER PRODUCTS

Neem voor vragen contact op met:

BUILDER SAS

32, rue Aristide Bergès Z1 31270 Cugnaux, France

Tél. : +33 (0) 5.34.502.502 Fax : +33 (0) 5.34.502.503

<http://www.hyundai-power-fr.com/>

Fabriqué en République Populaire de Chine (PRC)